

# MEGA

## Multitruck

**ISEKI**  
Der Systemanbieter



## Hoch-Kipper

Technische Daten	DIESEL-VERBRENNUNGSMOTOR	ELEKTRO
Multitruck-Hoch-Kipper	Diesel 600	8 oder 12 Batterien
Motor	Kubota	48 Volt Advanced Tec.
Hubraum	599 cm <sup>3</sup>	Elektromotor mit separater Ansteuerung und elektronischer Variomatik
Leistung nach CEE, max.	11,2 kW bei 3600 UpM	4 kW (11 kW kurzzeitige Höchstleistung)
Drehmoment	34 Nm bei 2200 UpM	-
Motordrehzahl, max.	3600 UpM	-
Kraftstoffzuführung	Indirekte Einspritzung	Gleichstrom
Lichtmaschine	500 W	-
Versorgungsbatterie	12 V/40 Ah	12 V/40 Ah
Antriebsbatterie	-	8 oder 12 wartungsfreie AGM-Batterien
Ladegerät	-	230 V/16 A
Kraftübertragung	Kupplungsfrei durch Variomatik	Kupplungsfrei durch Variomatik
Lenkung	Mechanische Zahnstangenlenkung	
Bremsanlage	Zweikreis-Bremsanlage mit lastabhängigem Regler und automatischer Bremsnachstellung. Verschleißanzeige vorn. Frontscheibenbremse: Ø 210mm für Diesel 400/Ø 240mm für Diesel 600 und Elektro); Heck-Trommelbremse: Ø 140 mm; Mechanisch betätigte Handbremse auf Hinterachse wirkend.	
Federung	Vorn: Einzelradaufhängung mit Dreieckslenker MacPerson, Schraubenfedern Hinten: Einzelradaufhängung mit Tragrahmen, Schraubenfedern	
Bereifung	145/70R13	145/70R13
Tankvolumen	24 l	-
Leistungsangaben		
Höchstgeschwindigkeit	ca. 75 km/h	ca. 45 km/h
Reichweite*	ca. 530 km	bis zu 60* km
Verbrauch (l/100 km)	ca. 4,5 l	-

\* in Abhängigkeit von den Einsatzbedingungen vor Ort variabel

[www.mega-fahrzeuge.de](http://www.mega-fahrzeuge.de)

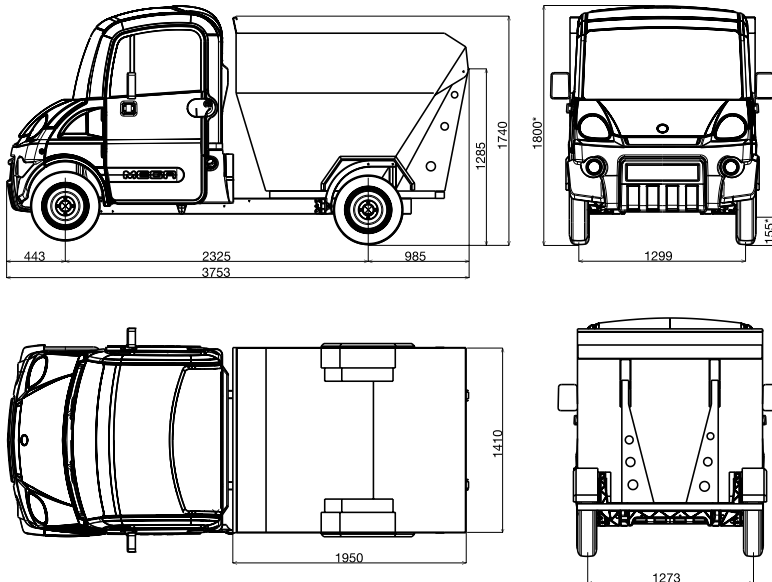

# Hoch-Kipper



4 Farben stehen zur Auswahl

## Serienausstattung:

- Lenkradschloss
- Elektrische Scheibenwaschanlage mit 3-Stufen-Schweibenwischer
- Digitaldisplay im Armaturenbrett
- Bei abruptem Bremsen schaltet automatisch die Warnblinkanlage ein
- Automatik-Sicherheitsgurte
- Innen-Rückspiegel
- 2 Außen-Rückspiegel an den Türen
- Getönte Scheiben
- 3-Stufen-Heizgebläse mit Defrosterfunktion
- Motorgeräuschdämmung
- Signalton (Licht aus!)
- Innenbeleuchtung mit Türkontaktschalter
- Aschenbecher und Zigarrenanzünder
- Handschuhfach, Ablagefächer in der Mitte und in den Türen. Stauraum unterm Sitz (bei Diesel-Modell)
- Radiovorbereitung
- Sonnenblenden
- Abschließbarer Tankdeckel
- Gummi-Fußmatten
- Radzierkappen
- Wählbarer Fahrmodus: ökonomisch oder Standard (Elektro-Modelle)

## Optional:

- Weitere Optionen ab Werk lieferbar. Sehen Sie hierzu in die Preisliste oder fragen Sie Ihren MEGA-Fachhändler.

Technische Daten	DIESEL-Motor	ELEKTRO-Motor
Multitruck-Hoch-Kipper	Diesel 600	8 oder 12 Batterien
Radstand	2325 mm	
Gesamtlänge	3753 mm	
Gesamtbreite ohne Außenspiegel	1476 mm	
Gesamthöhe*	1800 mm*	
Volumen der Mulde	ca. 2 m <sup>3</sup>	
Mulde, Nutzlänge x Nutzbreite	1950 x 1410 mm	
Gesamthöhe bei Hubwinkel 90°	3185 mm	
Gesamthöhe bei Entleerung	1285 mm	
Ladehöhe an seitlicher Einfüllklappe	1000 mm	
Kippwinkel	ca. 90°	
Elektro-Hydraulische Pumpe	12 V /700 Watt	
Bodenfreiheit, vorn/hinten	155/200 mm*	
Spurweite der Vorderräder/Hinterräder	1299/1273 mm	
Überhang, hinten	985 mm	

\* unbeladenes Fahrzeug: +/- 20 mm

\*\* in Abhängigkeit von den Einsatzbedingungen vor Ort variabel

	DIESEL-Modell	ELEKTRO-Modelle	
Multitruck-Hoch-Kipper	Diesel 600, schwer (L7e)	8 Batterien, schwer (L7e)	12 Batterien, schwer (L7e)
Leergewicht	600 kg	770 kg	880 kg
Nutzlast	350 kg	350 kg	240 kg
zulässiges Gesamtgewicht	950 kg	1120 kg	
zulässige Achslast vorn, max.	475 kg	520 kg	
zulässige Achslast hinten, max.	690 kg	690 kg	

Technische Änderungen im Interesse der Produktweiterentwicklung vorbehalten. Dieses Dokument ist unverbindlich. Daraus und aus möglichen Fehlern im Dokument können keine Ansprüche abgeleitet werden. Es gelten die Angaben der gültigen Auftragsbestätigung.

 **ISEKI**  
Der Systemanbieter

Importeur für Deutschland  
**ISEKI-Maschinen GmbH**  
Rudolf-Diesel-Str. 4  
40670 Meerbusch  
Tel.: 02159 5205-0  
Fax: 02159 5205-12  
Internet: [www.iseki.de](http://www.iseki.de)

Ihr MEGA-Fachhändler: Beratung · Verkauf · Service